

**ПРОФИЛИ СТАЛЬНЫЕ ГОРЯЧЕКАТАНЫЕ  
 ПЕРИОДИЧЕСКИЕ ПРОДОЛЬНОЙ ПРОКАТКИ.  
 ПРОФИЛЬ ДЛЯ ПЕРЕДНЕЙ ОСИ АВТОБУСА ПАЗ-672  
 Сортамент**

**ГОСТ  
 8319.4—75**

Hot-rolled steel periodical lengthwise-rolled profiles  
 Front axle section for ПАЗ-672 bus. Dimensions

Постановлением Государственного комитета стандартов Совета Министров СССР  
 от 29 декабря 1975 г. № 4063 срок действия установлен

с 01.01.77  
до 01.01.82

**Несоблюдение стандарта преследуется по закону**

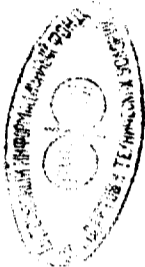

311-95  
 33

1. Настоящий стандарт распространяется на стальной горячекатаный периодический профиль для передней оси автобуса ПАЗ-672 с последующей горячей обработкой давлением.

2. Профиль изготавливают в соответствии с требованиями ГОСТ 8319.0—75 и настоящего стандарта.

3. Основные размеры, предельные отклонения по ним, марки стали, механические свойства, масса одного периода, смещение контуров (продольное и поперечное) профиля должны соответствовать указанным на чертеже и в таблице.

Примечания:

1. Размеры, на которые не установлены предельные отклонения, в готовой продукции не контролируют, они должны обеспечиваться технологией изготовления.

2. Радиусы скруглений и скосы в углах поперечных сечений профиля, обозначенные буквой *r*, не контролируют.

4. Допускается выполнение сечений по контуру *K*.

5. Допускается выполнение профиля по контуру *Ж*.

6. Заусенцы на торцах профиля не допускаются.

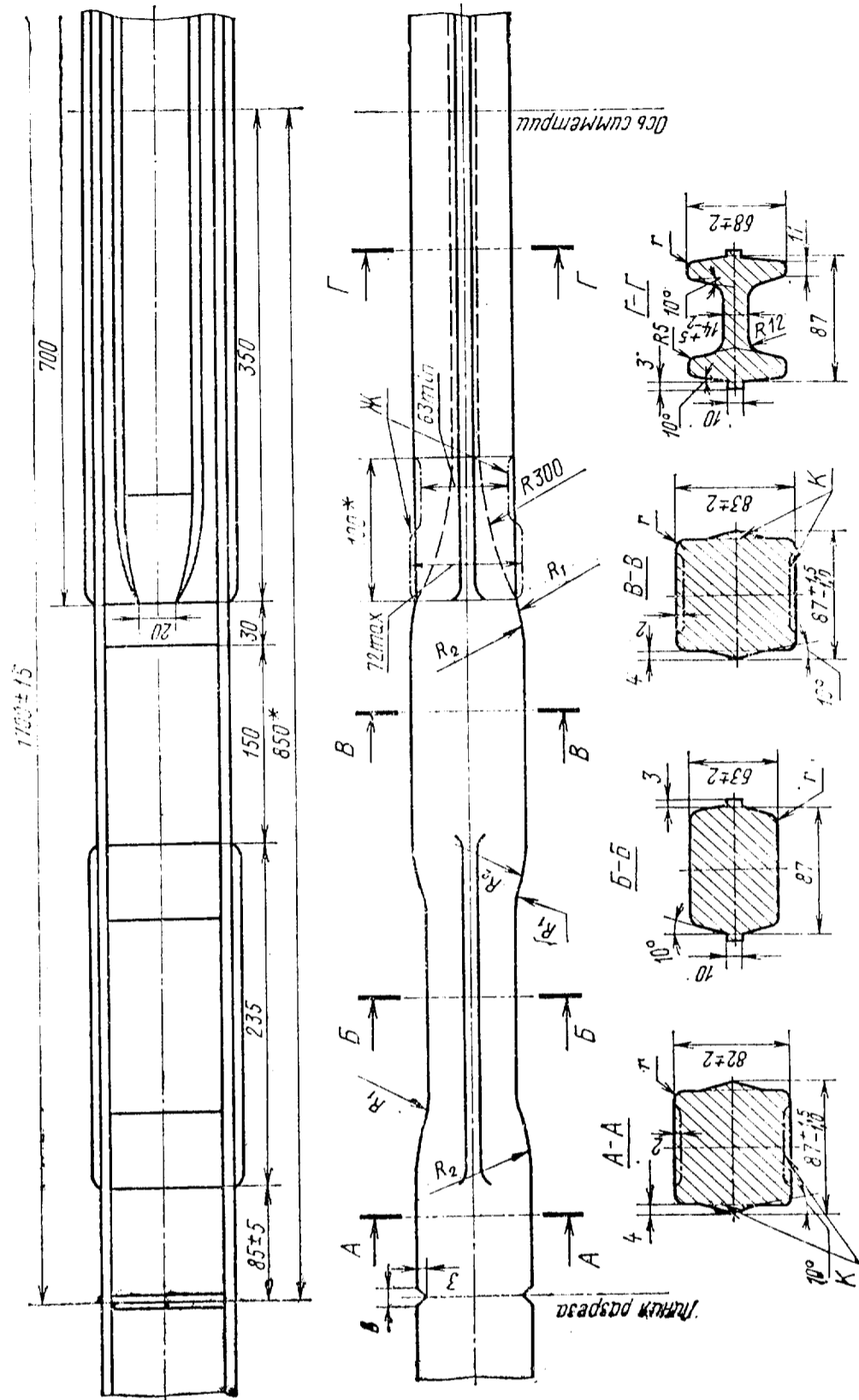

\* Размеры для справок.

Марки стали	Содержание углерода, %	Предел текучести $\sigma_T$		Временное сопротивление $\sigma_B$		$R_1$	$R_2$	Смещение контура, мм		Число периодов, шт.	Масса одного периода, кг
		Н/мм <sup>2</sup>	кгс/мм <sup>2</sup>	Н/мм <sup>2</sup>	кгс/мм <sup>2</sup>			продольное	поперечное		
		не менее									
30X	0,29—0,36	700	70	900	90	150—200	50—75	10	1,5	5	66,0
35X		750	75	930	93						

Примечание. В готовом прокате допускаются отклонения от заданного химического состава:

- $\pm 0,05\%$  — по марганцу;
- $\pm 0,03\%$  — по кремнию;
- $\pm 0,05\%$  — по хрому.

Пример условного обозначения профиля для передней оси автобуса ПАЗ-672 из стали марки 35X:

Профиль для автооси ПАЗ-672  $\frac{\text{ГОСТ 8319.4—75}}{35X \text{ ГОСТ 8319.0—75}}$

Изменение № 1 ГОСТ 8319.4—75 Профили стальные горячекатаные периодические продольной прокатки. Профиль для передней оси автобуса ПАЗ-672. Сортамент

Постановлением Государственного комитета СССР по стандартам от 19.12.86 № 4038 срок введения установлен

с 01.04.87

Наименование стандарта изложить в новой редакции: «Профили стальные горячекатаные периодические продольной прокатки для передней оси автобусов ПАЗ-672 и ПАЗ-3205. Сортамент»

Hot-rolled steel periodical lengthwise-rolled profiles for front axle section of ПАЗ-672 and ПАЗ-3205 bus. Dimensions».

Под наименованием стандарта проставить код: ОКП 09 3001.

Пункт 3 изложить в новой редакции (кроме таблицы): «3. Размеры и предельные отклонения по ним, смещение контуров, число периодов и масса одного периода должны соответствовать на чертеже и в таблице»;

чертеж заменить новым:

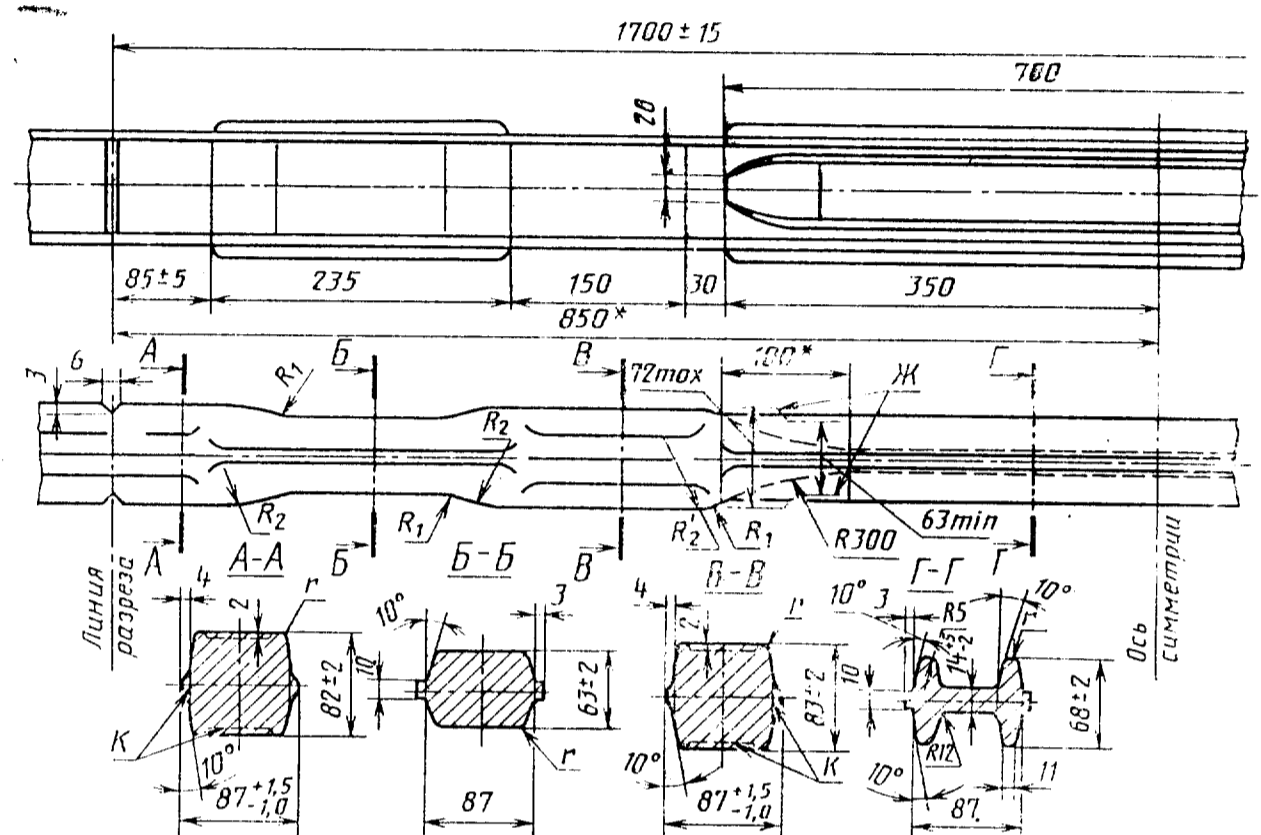

\* Размеры для справок.

Таблица. Исключить графы: «Марка стали», «Содержание углерода, %», «Предел текучести  $\sigma_T$ », «Временное сопротивление  $\sigma_B$ » и относящиеся к ним показатели;

примечание исключить.

(ИУС № 3 1987 г.)